

# INSTALLATIE

## INBOUW SCHUIFDEURSYSTEEM MET SOFT CLOSE

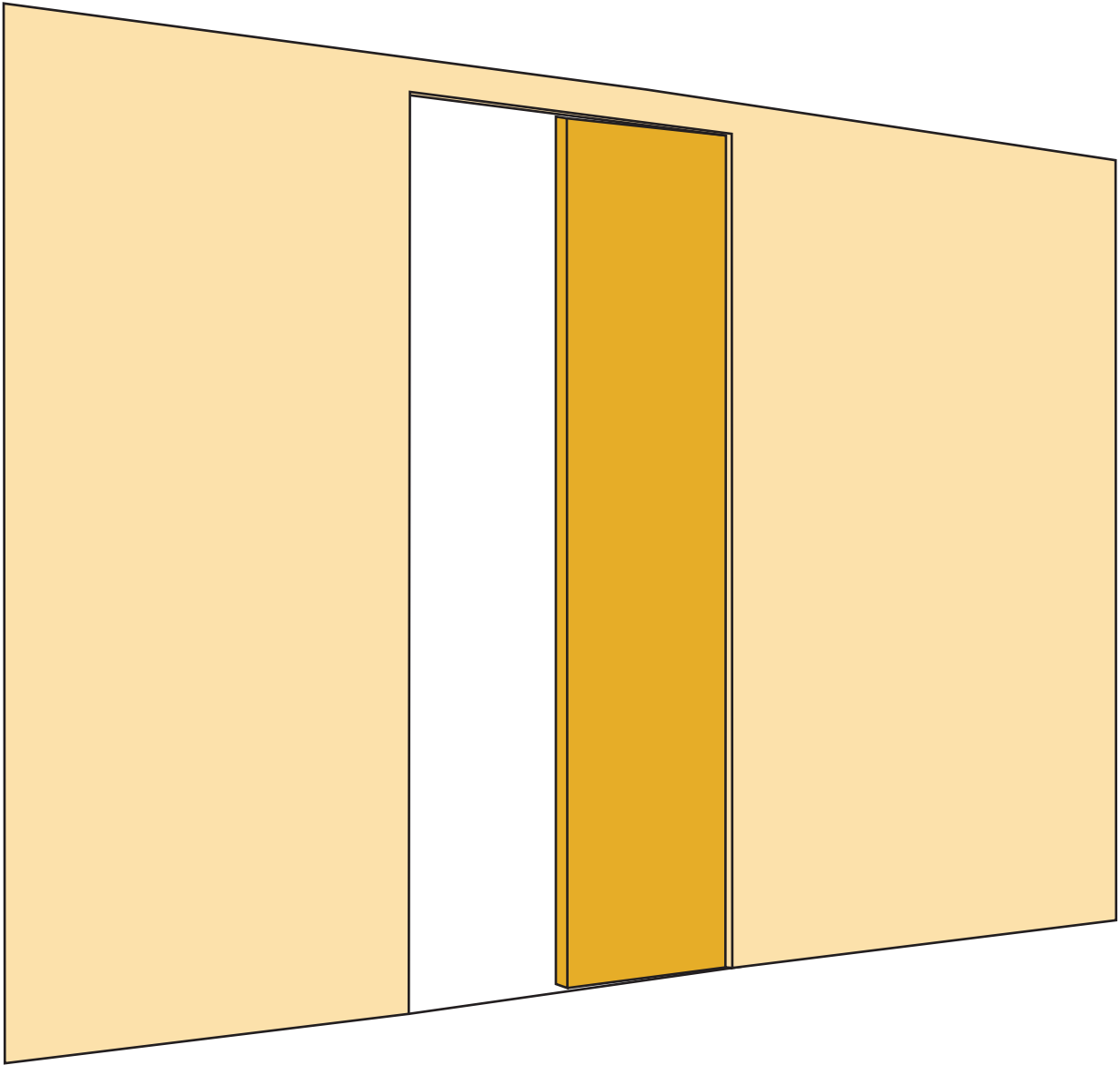

**MEER UITLEG?**  
BEKIJK ONZE INSTRUCTIE VIDEO







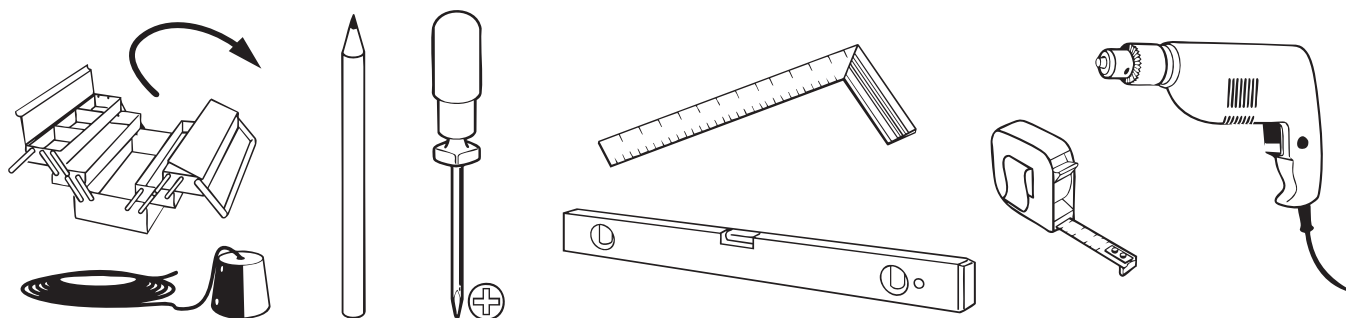

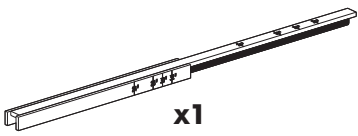
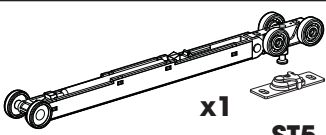
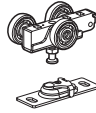

# PRE-INSTALLATIE

## GEREEDSCHAP

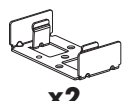
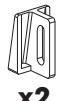

## HARDWARE INCL.

 x1	 x1 ST5.5x32 (x2)	 x1 ST5.5x32 (x2)
 x1 ST4.2x19 (x3)	 x1 ST4.2x19 (x1)	 x2
 x4 ST4.2x19 (x8)	 x2	 x2 ST4.2x13 (x2)
 ST3.5x32 (x3)	 x1	 x1

## HOOGTE MUROPENING

NOMINALE DEURHOOGTE	MINIMALE HOOGTE SPARING OPENING	HOOGTE BEVESTIGINGSBEUGEL VANAF AFGEWERKTE VLOER	HOOGTE BEVESTIGINGSBEUGEL VANAF ONDERVLOER
201,5 CM	213,0 CM	203,4 CM	205,3 CM
211,5 CM	223,0 CM	213,4 CM	215,3 CM
231,5 CM	243,0 CM	233,4 CM	235,3 CM
OVERIGE MATEN	DEURHOOGTE + 11,5 CM	DEURHOOGTE + 1,9 CM	DEURHOOGTE + 3,8 CM

## BREEDTE MUROPENING

DEURBREEDTE	BREEDTE VAN DE SPARING OPENING
78 CM	158,5 CM
83 CM	168,5 CM
88 CM	178,5 CM
93 CM	188,5 CM
OVERIG MATEN	(2 X DEURBREEDTE) + 2,5 CM

# INSTRUCTIES

GEMAAKT VOOR 3,8 X 8,9  
CM HOUTEN BALKEN

## INBOUW SCHUIFDEURSYSTEEM

1

### BOUW DE RUWE OPENING (DE SPARING) MET BEHULP VAN TABEL 1 EN 2.

De bovenbalk moet HAAKS en LOODRECHT op de buizen staan en WATERPAS zijn. Minimum hoogte van de sparing = Deurhoogte + 11,5 cm. De minimum breedte van de sparing = (2 x Deurbreedte) + 2,5 cm.

2

Meet vanaf de afgewerkte vloer omhoog (Deurhoogte + 1,9 cm) of meet vanaf de onder-vloer (ruwe vloer) omhoog (Deurhoogte + 3,8 cm). Dit zorgt voor een vrije ruimte (speling) van 19 mm tot 38 mm onder de deur. Markeer elke ruwe staander (de verticale houten balken) en sla precies in het midden een kleine schroef met platte kop in het hout (niet meegeleverd). Laat de spijker 3 mm uitsteken.

(De eindbeugels van de bovenbalk/rail zullen op deze spijkers rusten).

3

Sla een smetlijn (slaglijn) op de vloer in één lijn met de verticale kozijnstijlen.

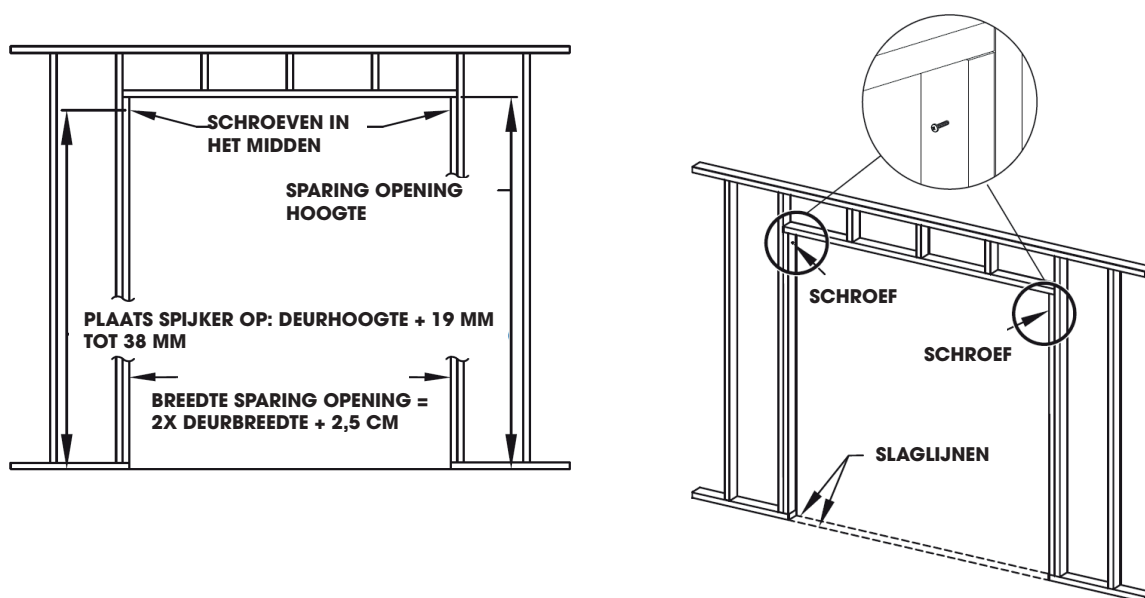

4

### BEREID DE BOVENBALK EN RAIL VOOR

Maak de bovenbalk en rail op maat. De bovenbalk en rail zijn voorzien van markeringen om ze op kortere lengtes te kunnen afzagen. Meet de exacte deurbreedte op en bepaal of de bovenbalk en rail moeten worden afgezaagd om deze geschikt te maken voor een smallere deur, vóórdát je gaat installeren. (Zie de zaaginstructies op de laatste pagina)

Schuif de sleuven in de montage beugel van de bovenbalk over de spijkers in de ruwe staanders. ZET DE BOVENBALK WATERPAS. Sla de eerste spijkers helemaal vast en sla extra spijkers door de overgebleven gaten in de eindplaten.

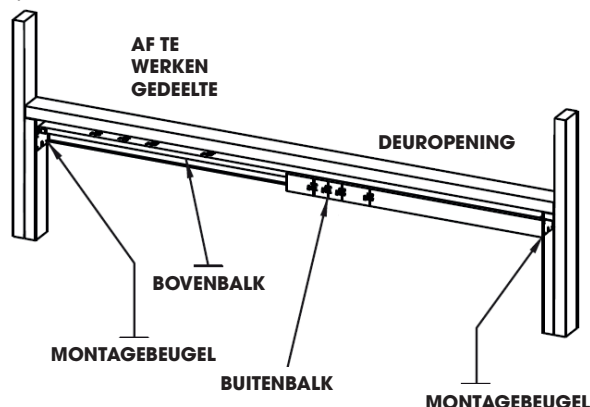
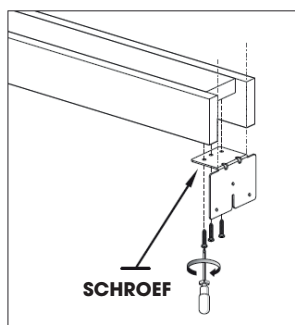
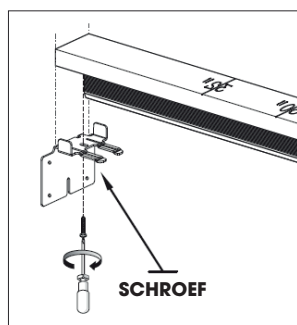

**5**

## PLAATS DE INSCHUIFPROFIELEN

LET OP: De onderkant van het verticale profiel (de staander) is de kant zónder de sleuven/gaten. Moet je de profielen inkorten omdat je een lagere deur hebt? Zaag het stuk er dan altijd aan de ónderkant (de gladde kant) af, zodat de sleuven bovenaan intact blijven!

1. Schuif de uitsteeksels (lipjes) van de vloerplaat in de onderkant van het stalen profiel, zoals op de afbeelding te zien is.

2. Zet de eerste set stalen profielen strak tegen de buitenbalk aan (het houten blokje aan de bovenrail) en schroef ze vast met twee balkopschroeven van 19 mm. Plaats de tweede set stalen profielen precies halverwege het 'af te werken gedeelte' (de inbouwruimte).

3. Zet de stalen profielen perfect loodrecht (waterpas), precies tussen de smetlijnen/krijtlijnen op de vloer. Spijker of schroef de vloerplaatjes vast aan de vloer. (Tip: Heb je een betonnen of stenen vloer? Gebruik dan stevige montagekit/constructielijm of speciale betonschroeven).

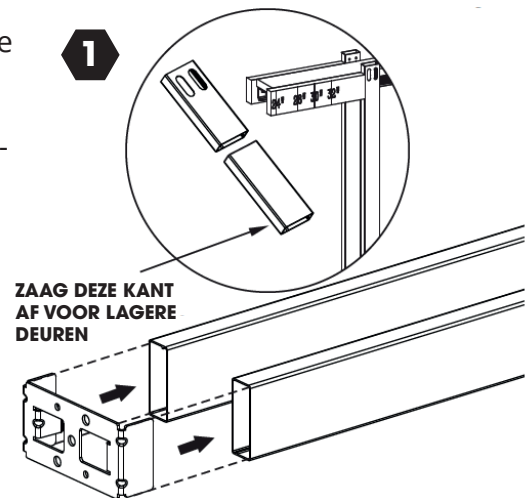
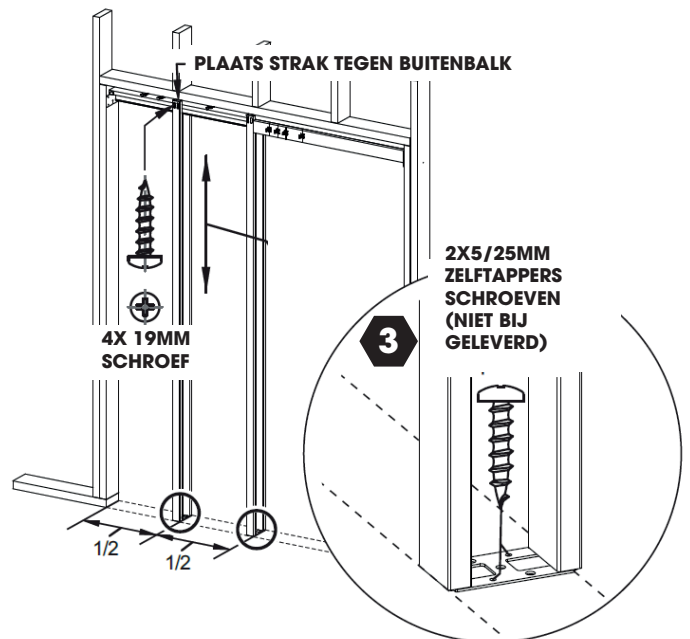
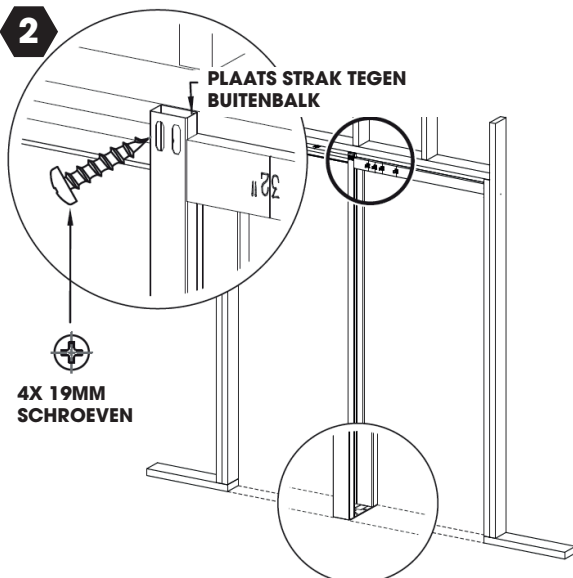
**1****2****6**

## PLAATS DE INSCHUIFPROFIELEN

Plaats de eerste softclose-activator (het palletje/de vanger) in de rail. Zorg dat deze op precies 305 mm (30,5 cm) afstand zit van de rand van het eerste stalen profiel (de staander die het dichtst bij de deuropening staat).

Draai hem op deze plek stevig vast in de rail.

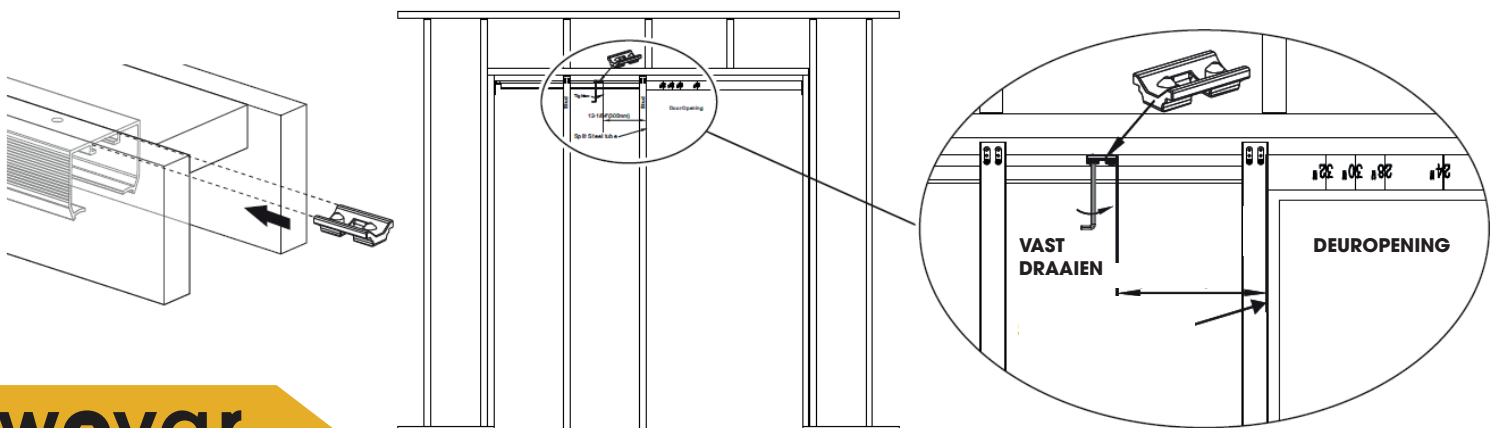

**7**

SCHUIF de wieltjes (hangrollers) in de rail. Draai ze nog niet vast; dit gebeurt pas in stap 13.

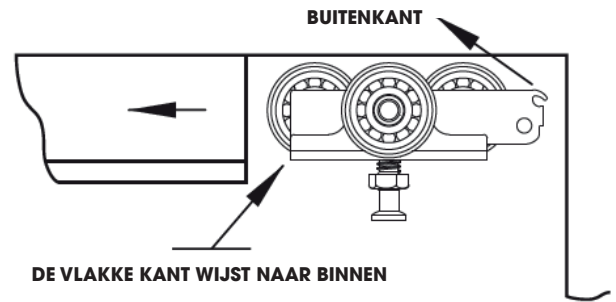
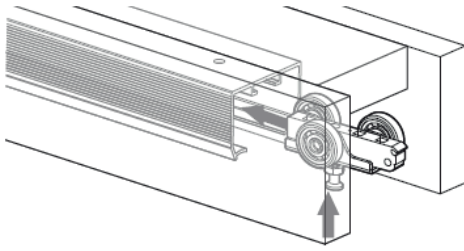
**8**

ACTIVEER de Softclose-demper door het palletje (de trigger) op beide dempers naar de 'geactiveerde' stand te duwen.

**Deze stap is zeer belangrijk!** De demper **MOET** geactiveerd zijn, anders werkt de softclose niet. Bovendien kan het softclose-mechanisme **BESCHADIGD** raken bij een onjuiste installatie. Je moet dan de hele deur weer demonteren en opnieuw beginnen met de installatie van de softclose.

**BELANGRIJK!**  
**MOET GEACTIVEERD ZIJN**

FOUT

**BELANGRIJK!**  
**MOET GEACTIVEERD ZIJN**

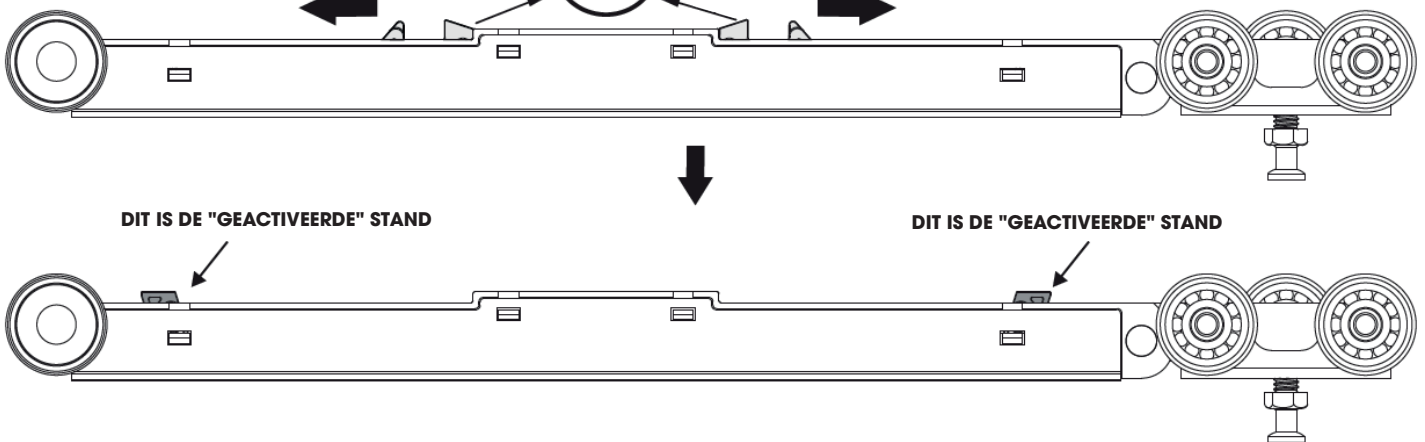
**8**

SCHUIF de Softclose-hanger in de rail. (De losse wieltjes eerst).

Draai de hanger (het gedeelte met de drie wieltjes) 90° en schuif eerst het softclose-gedeelte de rail in. Schuif daarna ook de hanger zelf in de rail.

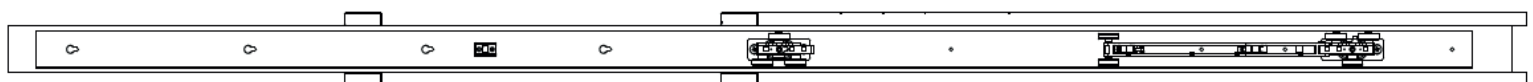
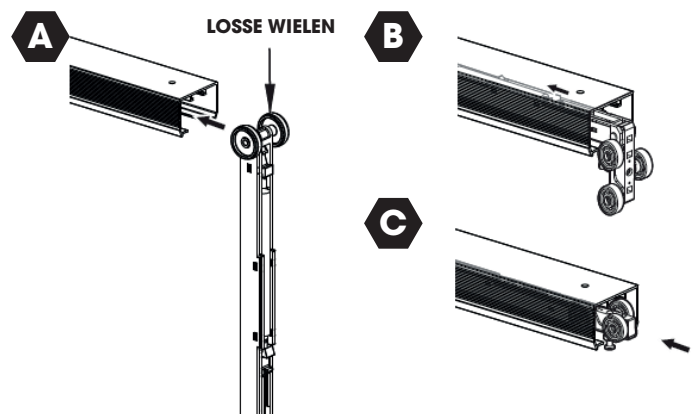

**10**

Plaats de tweede softclose-activator (het palletje/de vanger) in de rail op precies 233 mm afstand van de eindbeugels. Draai deze daarna stevig vast in de rail.

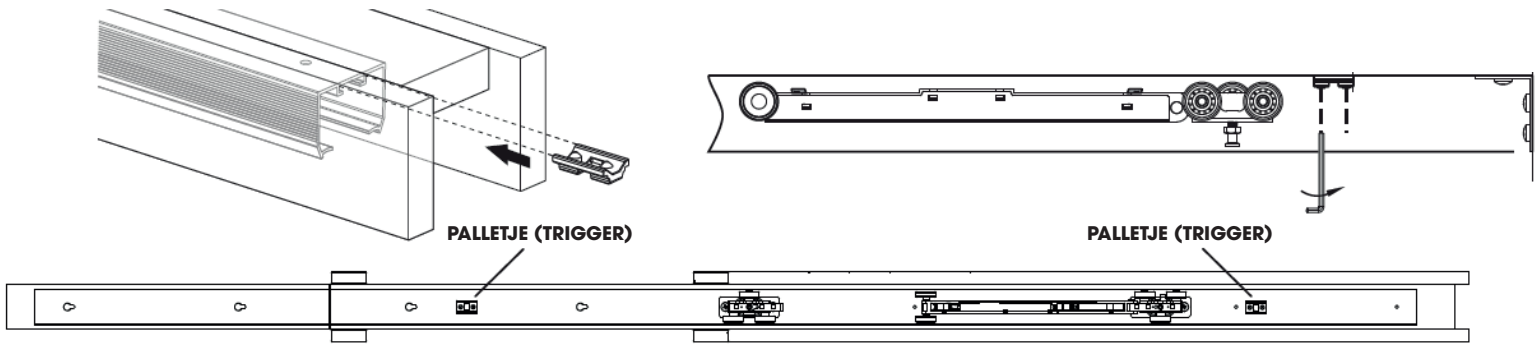
**11**

Breng het gewenste wandmateriaal (gipsplaten) aan met zelftappende gipsplaatschroeven van 25 mm. Gebruik zeven schroeven per stalen profiel (staander)

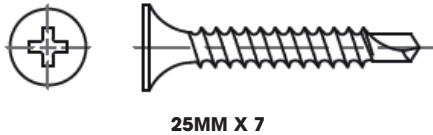

*Let op: Gipsplaatschroeven (25 mm) worden niet meegeleverd*

**12**

Zet alle zijden (de randen en de vlakke kanten) van de deur volledig in de verf, lak of beits.

**13**

A/B: Bevestig de montageplaatjes bovenop de deur, op precies 70 mm afstand van elke zijkant. Zorg dat de vergrendelingsschuifjes aan beide kanten naar dezelfde zijde wijzen. C: Hang de deur op door het montageplaatje precies onder de stelbout van de roller te houden. Til de deur op, duw de bout in het montageplaatje en klik het schuifje dicht. Herhaal dit bij de andere roller.

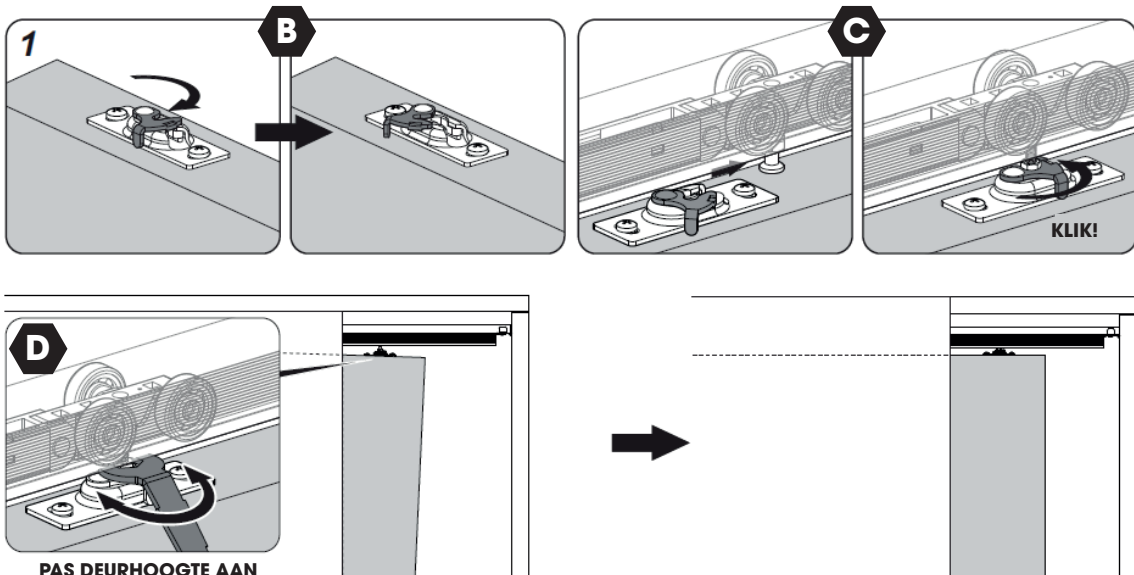
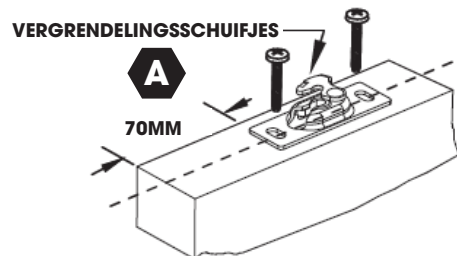

**14**

Monteer de kozijnstijlen, de gedeelde bovenlijsten en de afwerklijsten zoals afgebeeld. Zet de bovenlijst aan de kant van de vergrendeling vast met schroeven, zodat de deur later eenvoudig verwijderd of afgesteld kan worden.

Breng de afwerklijsten (koplaten) aan. Let op: bevestig de bovenste afwerklijst ALLEEN aan de muur en NIET aan de uitneembare bovenlijst van het systeem. Zo kan de lijst later zonder schade worden verwijderd.

LET OP: Zorg voor minimaal 5 mm speling tussen de kozijnstijl en de deur.

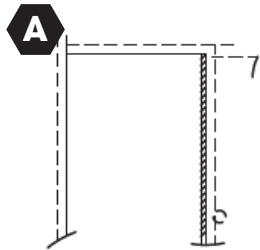
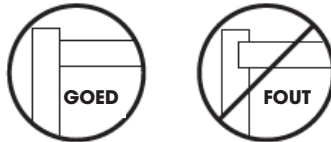

**A**  
BEVESTIG DE KOZIJNSTIJLEN OP DE STALEN PROFIELEN. ZET DE DEUR LOODRECHT (WATERPAS) TEN OPZICHTE VAN HET KOZIJN.

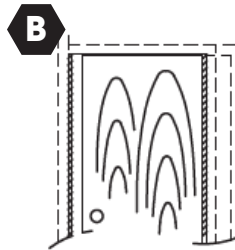

**B**  
GEBUIK VULPLAATJES OM DE KOZIJNSTIJL LOODRECHT UIT TE LIJNEN MET DE DEUR.

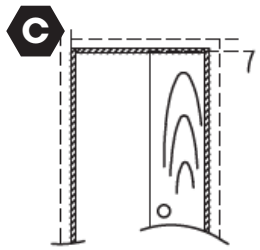

**C**  
AFWERKING VAN DE RAIL

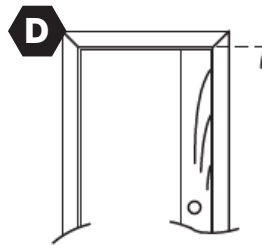

**D**  
AFWERKLIJSTEN

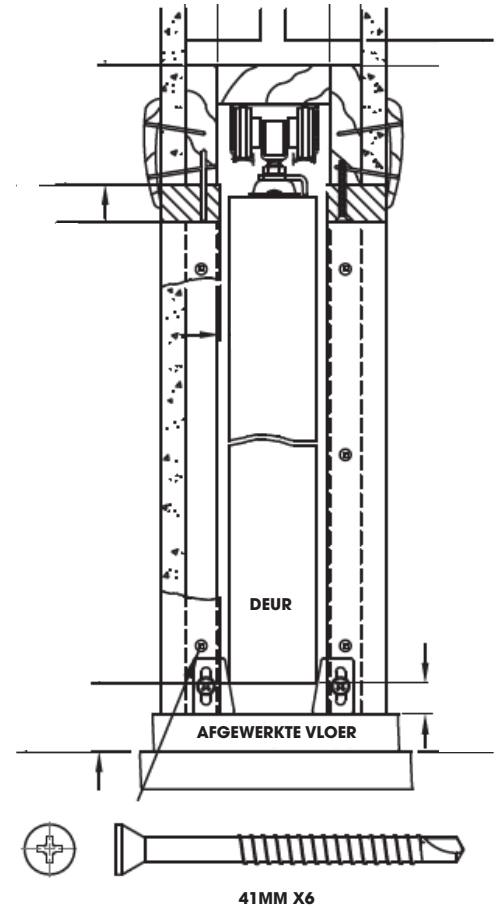
**14**

Bevestig de vloergeleiders onderaan de kozijnstijlen, zodat de deur precies in het midden van de opening wordt gehouden

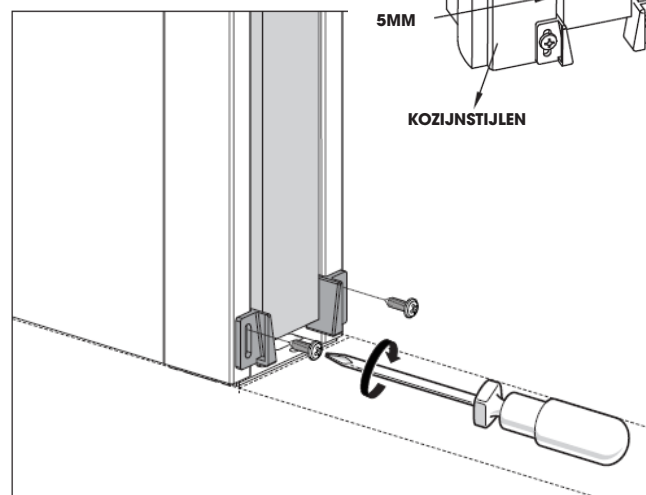
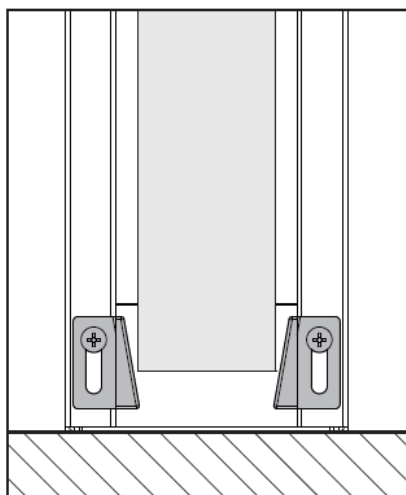

# ZAAGINSTRUCTIES VOOR DE BOVENBALK VAN HET SCHUIFDEURSYSTEEM

1

Verwijder de verstelbare montagebeugel.



2

Zaag bij de markering van de gewenste deurmaat alleen de houten bovenbalk door.

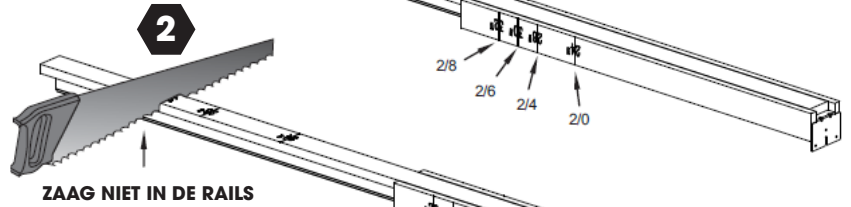

3

Draai de bovenbalk om en zaag de metalen rail 35 mm korter af dan de houten balk.

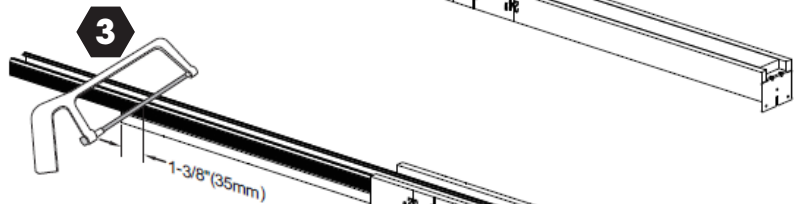

4

Plaats de verstelbare montagebeugel terug op het nieuw afgezaagde uiteinde van de bovenbalk.



5

Leg de bovenbalk op zijn zijkant en zaag ALLEEN de houten afwerklát door bij de juiste markering. Verwijder het afgezaagde stuk en gooi dit weg.

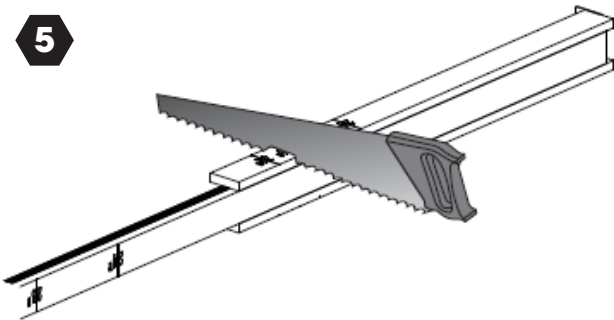

6

Draai de bovenbalk om en zaag de afwerklát aan de andere kant door.

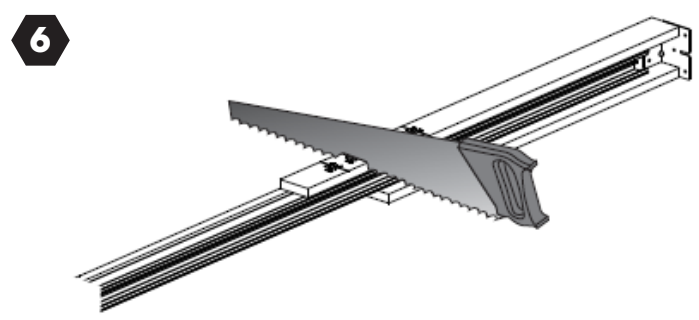

De bovenbalk inkorten voor afwijkende deurbreedtes:

Meet de breedte van de deur en vermenigvuldig dit met 2. Tel hier 25 mm bij op. Markeer dit op de bovenbalk en zaag deze af (zie stap 2).

Zaag de metalen rail af (zie stap 3).

Meet de breedte van de deur en tel hier 22 mm bij op. Markeer dit op de houten afwerklatten en zaag deze door (zie stap 5 & 6).